

Обозначение	L, мм	Площадь фильтра, кв. м	Масса, кг	Примечания
ДЭС.РФ-00.000 СБ	2140	0,89	0,63	
	-01 3140	1,33	0,87	
	-02 4150	1,76	1,11	
	-03 5160	2,19	1,35	
	-04 6170	2,63	1,59	
	-05 6200	2,68	1,61	150 °С
	-06 6300	2,68	1,62	
	-07 2460	1,03	0,71	
	-08 1540	0,63	0,49	
	-09 6000	2,56	1,55	
	-10 1170	0,47	0,4	
	-11 2170	0,90	0,64	
	-12 5000	2,13	1,31	
	-13 1900	0,78	0,57	
	-14 4010	1,70	1,07	
	-15 1700	0,7	0,58	
	-16 5350	2,28	1,39	
	-17 4930	2,1	1,22	
	-18 5780	2,46	1,49	
	-19 1420	0,58	0,44	
	-20 1460	0,6	0,45	
	-21 2290	0,96	0,59	
	-22 1160	0,47	0,4	
	-23 1780	0,74	0,63	
	-24 2900	1,2	1,03	
	-25 3540	1,46	1,26	
	-26 3000	1,28	0,83	
	-27 6300	2,68	1,62	
	-28 1500	0,61	0,48	
	-29 6450	2,75	1,65	
	-30 2950	1,22	1,04	

ДЭС.РФ-00.000 СБ		Лист	Масса	Листов
Рукав		И	СМ.	1,2
Фильтровальный		Лист	табл.	
Сборочный чертеж		Лист	Листов	1
		ООО НПФ "ДНЕПРОЭНЕРГОСТАЛЬ" ФОРМАТ А4x3		

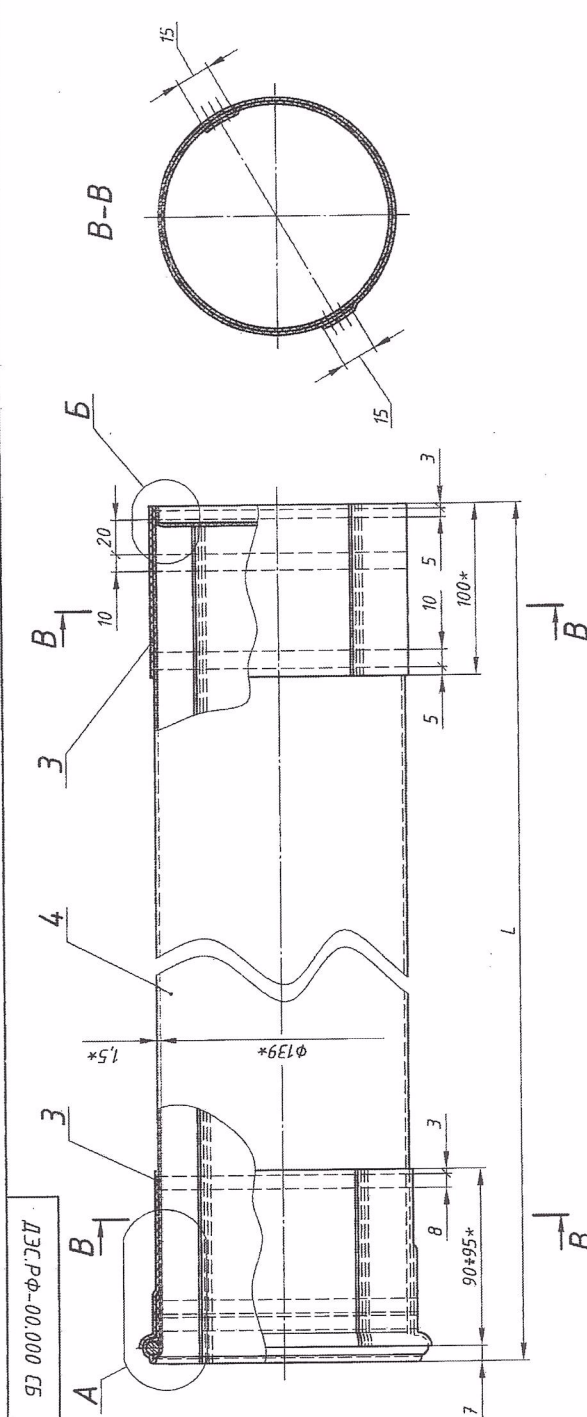

Все право на данный документ, согласно закону, принадлежит ООО НПФ "Днепроэнергосталь" и в случае его воспроизведения, подделки, использования, пере-дача третьим лицам и использования в качес-тве аналога без разрешения ООО НПФ "Днепроэнергосталь" ЗАПРЕЩАЕТСЯ.

- 1.*Размеры для справок.
2. Поперечные швы должны перекрываться строчками на 1/4 длины.
3. Рукав фильтровальный изготовить из иглопробивного полотна на каркасе. Артыкул полотна уточняется во время заключения контракта на изготовление.
4. Нитки для пошива рукава должны соответствовать типу выбранного материала.
5. Массы рукавов даны для материала с поверхностью плотностью 0,5 кг/м².

Инд. № подл.	Подпись и дата
Взам. инв. №	
Инд. № дубл.	
Подпись и дата	

Годен в работу до 2023г.
 Ю.С. Божко
 22.01.11

Україна
 ПРАТ «МК «АЗОВСТАЛЬ»
 ІОНВЕРТЕРНИЙ ЦЕХ

04